

# ルーフィングの張り方

## ①屋根の桁側下部から張ります。

●図の順番にルーフィングを張っていきます。

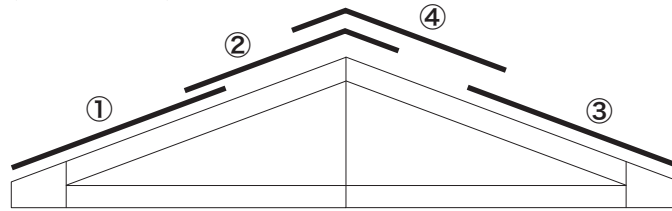

●ルーフィングの縁と屋根野地板の縁を合わせず1列目をタッカーで打ちつけてください。  
(タッカー打ちつけ位置は下図参照)

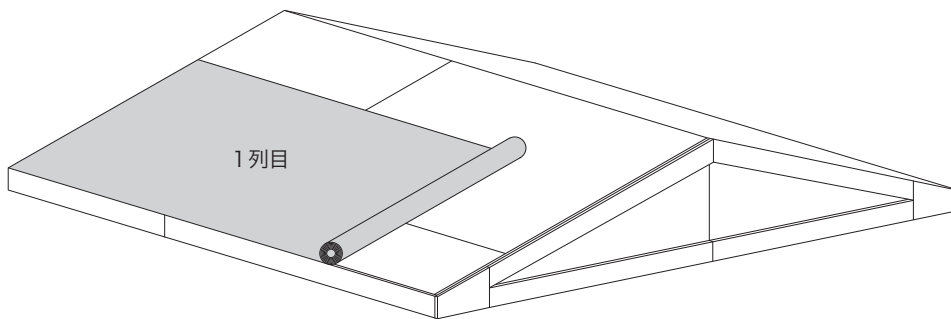

●1列目を張り終わったら2列目を張ります。  
1列目との重なりを10cm程度  
とるようにしてください。

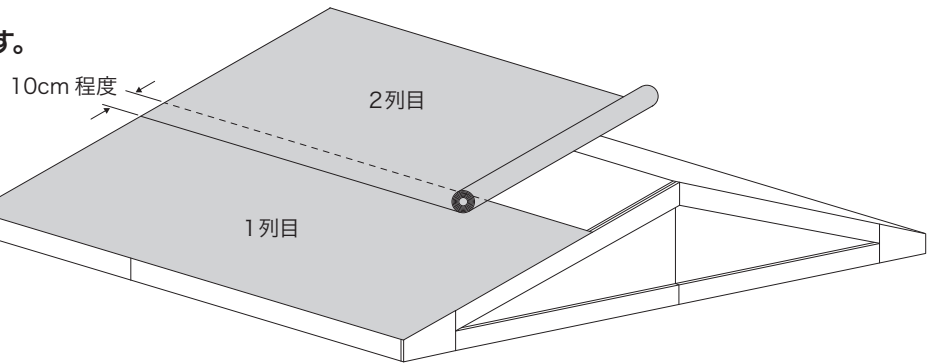

## ●タッカーでの止め位置

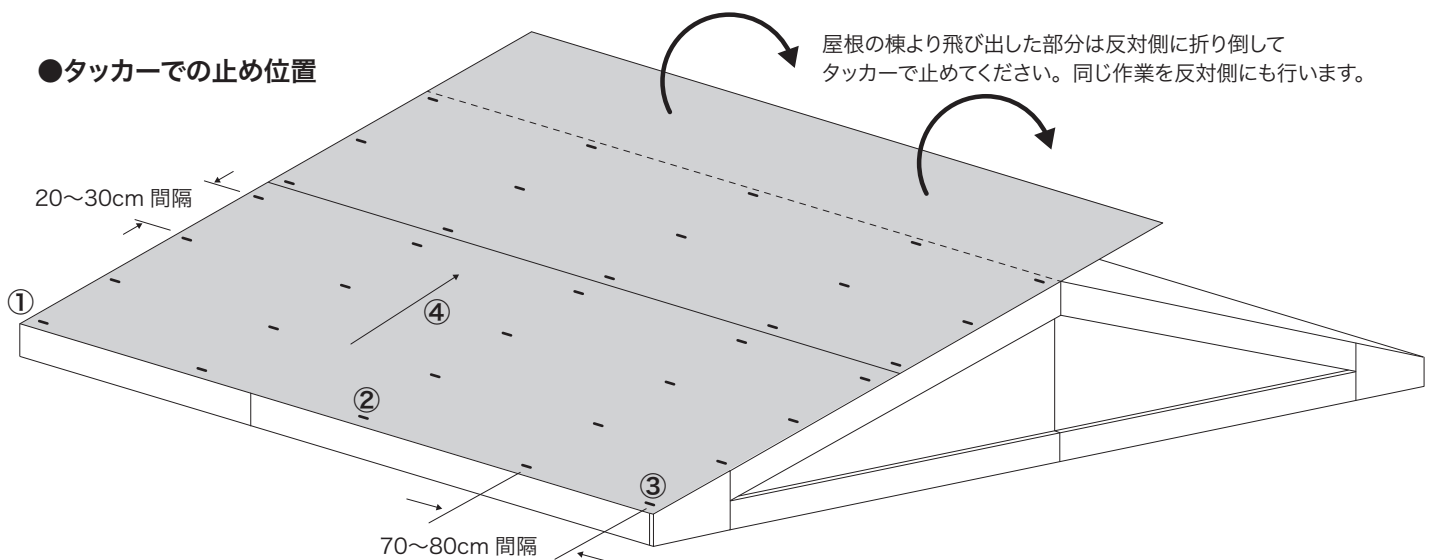

- ①止めはじめは角を決めてルーフィングを横に伸ばしていきます。
- ②伸ばしながら中央付近の位置で止めます。
- ③最後まで伸ばして角で止めます。
- ④シワが出ないように上に引き上げながら止めてください。